

# KS 650 IBC



Deutsch

English

Français

Español

Nederlands



BA 000.000

04 / 2011

## Woord vooraf

Geachte klant,  
Wij hopen dat de goede eigenschappen van de machine het vertrouwen rechtvaardigen dat u in ons hebt gesteld. Uw eigen veiligheid en die van anderen hangt in grote mate af van uw controle over de machine. Lees deze originele gebruiksaanwijzing voor u uw machine voor het eerst gebruikt, volg deze handleiding en bewaar ze voor later gebruik of om door te geven aan een volgende eigenaar. Om veilig met de machine te kunnen werken, dient u eerst het hoofdstuk Veiligheidsinformatie te lezen voor u de machine in gebruik neemt.

In de gebruiksaanwijzing vindt u alle belangrijke informatie voor werking, onderhoud en verzorging. In deze handleiding hebben we de paragrafen die betrekking hebben op uw veiligheid, voorzien van het gevarensymbool. Voor bijkomende vragen over de machine of over de gebruiksaanwijzing kunt u altijd contact opnemen met uw Cleanfix-dealer.

We wijzen er uitdrukkelijk op dat juridische aanspraken met betrekking tot de informatie in deze handleiding niet worden aanvaard. Let er bij de nodige onderhoudswerkzaamheden op dat enkel originele onderdelen worden gebruikt. Enkel originele onderdelen waarborgen een constante en betrouwbare paraatheid van uw machine. Wijzigingen met het oog op de technische ontwikkeling voorbehouden.

Geldig vanaf: januari 2011

**Cleanfix B.V.**  
**De Scheper 255**  
**5688 HP Oirschot**

**T: + 31 (0) 499 – 55 00 33**  
**E: info@cleanfix.nl**

## Juist gebruik van de machine

De Cleanfix KS 650 is een met de hand gevoerde veegzuigmachine voor industrieel/commercieel gebruik en is bedoeld voor het opnemen van droog en vochtig veegmateriaal op binnen-en buitenoppervlakken, zoals productieateliers, magazijnen, parkeerterreinen, parkeergarages, voetgangerpassages, markten, treinstations en tankstations. De Cleanfix KS 650 reinigt alle industriële vloeren, beton, asfalt, teer en plaatbekledingen. Het gebruik op de openbare weg met autoverkeer is niet toegelaten. Na uitbreiding met een Tapijt-kit kan de Cleanfix KS 650 ook worden gebruikt om droog veegmateriaal op te nemen op tapijtvloeren. Elk ander gebruik wordt beschouwd als onregelmatig gebruik. De fabrikant is niet verantwoordelijk voor schade die het gevolg is van onregelmatig gebruik. Tot het juist gebruik behoort ook de naleving van de door de fabrikant voorgeschreven gebruiks-, onderhouds- en herstelbepalingen.

De Cleanfix KS 650 mag enkel worden gebruikt, onderhouden en hersteld door personen die ermee vertrouwd zijn en die op de hoogte zijn van de gevaren. U dient de relevante ongevalpreventievoorschriften en de algemeen erkende regels in verband met de technische veiligheid en de arbeidsgeneeskunde na te leven.

De machine voldoet dankzij haar ontwerp en constructie en in de door ons in het verkeer gebrachte uitvoering aan de relevante fundamentele veiligheids- en gezondheidsvereisten van de EG-richtlijn (zie conformiteitsverklaring). Wanneer de machine zonder onze toestemming wordt gewijzigd, verliest deze verklaring haar geldigheid. Eigenmachtige veranderingen aan de machine sluiten elke aansprakelijkheid van de fabrikant voor daaruit voortvloeiende schade uit.

## Informatie over de garantie

Principieel gelden de voorwaarden van het aankoopcontract. Schade wordt niet door de garantie gedekt als ze het gevolg is van het niet naleven van de voorschriften inzake verzorging en onderhoud. Onderhoudswerken moeten worden uitgevoerd door een erkende Cleanfix-onderhoudsdienst; deze werken moeten worden bevestigd in het "onderhoudsattest", dat als garantiebewijs geldt.

Volgende zaken vallen niet onder de garantie: natuurlijke slijtage en schade door overbelasting, defecte zekeringen, onvakkundige behandeling of ontoelaatbare wijzigingen. De garantie geldt eveneens niet als aan de machine schade ontstaat die te wijten is aan door ons niet uitdrukkelijk erkende onderdelen en toebehoren of die te wijten is aan het verwaarlozen van de onderhoudsvorschriften.

## Ontvangst

Zodra u de machine ontvangt, moet u nagaan of er geen transportschade is opgetreden. Transportschade wordt vergoed als u de schade onmiddellijk door de transporteur laat bevestigen en het schaderapport samen met de vrachtbrief naar ons opstuurt.

## Verwijderen van de machine

Zorg ervoor dat de machine niet meer kan werken. Ze mag geen gevaar inhouden voor spelende kinderen. Verwijder de machine overeenkomstig de lokale voorschriften. Voor meer informatie over de behandeling en het hergebruik kunt u contact opnemen met de Cleanfix-dealer waar u de machine heeft gekocht.

## Verwijderen van batterijen

Gebruikte batterijen die voorzien zijn van het recyclagesymbool, bevatten recycleerbaar materiaal. De hierin gebruikte zware metalen vormen echter tegelijk een groot gevaar voor de menselijke gezondheid en het milieu. Open batterijen nooit en beschadig ze niet. U mag de inhoud van batterijen nooit vastnemen, inademen of inslikken. Gevaar voor de gezondheid! Zorg ervoor dat batterijen niet in het milieu terecht komen. Gevaar voor besmetting van grond en water! Zoals aangegeven door het logo met de doorstreepte vuilnisbak mogen deze batterijen niet worden meegegeven met het gewone huisvuil. De terugname en verdere verwerking van oude batterijen moet worden afgesproken met uw Cleanfix-dealer.

<b>Inleiding</b>	<b>65</b>		
Woord vooraf	65		
Juist gebruik van de machine	65		
Informatie over de garantie	65		
Aflevering	65		
Verwijderen van de machine	65		
Verwijderen van batterijen	65		
<b>1 Veiligheidsinformatie</b>	<b>66</b>		
1.1 Veiligheids-en waarschuwingssymbolen	66		
1.2 Algemene instructies	67		
1.3 Gebruiksaanwijzingen	67		
1.4 Onderhoudsvoorschriften	67		
1.5 Bijzondere gevaren	68		
1.6 Zorg voor het milieu	68		
1.7 Plaatjes op de machine	68		
<b>2 In gebruik nemen</b>	<b>68</b>		
2.1 Vor der ersten Inbetriebnahme	68		
2.1.1 Uitpakken	68		
2.1.2 Batterij aansluiten	68		
2.1.3 Eerste keer opladen	68		
2.1.4 Instructie	69		
2.2 Voor de dagelijkse ingebruikname	69		
<b>3 Bediening</b>	<b>69</b>		
3.1 Werkwijze	69		
3.2 Bedienings-en indicatie-elementen	69		
3.2.1 Bedieningselementen	69 / 70		
3.2.2 Bedieningspaneel	70		
3.3 Werking	70		
3.3.1 Inschakelen	70		
3.3.2 Aanzetten	70		
3.3.3 Stoppen	70		
3.3.4 Vegen	70 / 71		
3.3.5 Uitschakelen	71		
3.3.6 Na het werk	71		
3.3.7 Laden en transporteren	71		
3.4 Stringen	71		
3.5 Opties	71		
<b>4 Technische gegevens</b>	<b>72</b>		
<b>5 Onderhoud en service</b>	<b>72</b>		
5.1 Cleanfix Onderhoud	72 / 73		
5.2 Onderhoudsattesten	73		
5.3 Onderhoudsschema	73 / 74		
5.4 Batterijsysteem	74		
5.4.1 Batterij opladen	74		
5.4.2 Ontladingsbeveiliging	74		
5.4.3 Verzorging van batterijen	75		
5.4.4 Batterij uitnemen	75		
5.4.5 Batterij plaatsen	75		
5.4.6 Verwijderen van batterijen	75		
5.5 Aandrijvingen	75		
5.5.1 Aandrijfriemen instellen	75 / 76		
5.6 Zijborstel	76		
5.6.1 Zijborstelslijtage compenseren	76		
5.6.2 Zijborstel vervangen	76		
5.7 Hoofdborstel	76		
5.7.1 Borstelruimte reinigen	77		
5.7.2 Hoofdborstel vervangen	77		
5.7.3 Veegspiegel instellen	77		
5.7.4 Dichtingsrubbers vervangen	77 / 78		
5.8 Vuilvergaarbak	78		
5.8.1 Vuilvergaarbak uitnemen	78		
5.8.2 Vuilvergaarbak leegmaken	78		
5.8.3 Vuilvergaarbak plaatsen	78		
5.8.4 Dichtingen vervangen	78		
5.9 Stofafzuiging	78		
5.9.1 Stof van plaatfilter verwijderen tijdens het werk	79		
5.9.2 Plaatfilter uitnemen	79		
5.9.3 Plaatfilter grondig reinigen	79		
5.9.4 Dichtingsstrips vervangen	79		
5.9.5 Plaatfilter plaatsen	79		
5.9.6 Zuigsysteem controleren	79		
5.9.7 Filtersysteem op dichtheid controleren	79		
5.10 Speciale uitrusting	79		
<b>Conformiteitsverklaring</b>	<b>80</b>		

## 1 Veiligheidsinformatie

### 1.1 Veiligheids-en waarschuwingssymbolen

In de gebruiksaanwijzing zijn alle plaatsen die betrekking hebben op uw veiligheid, de veiligheid van de machine en van het milieu, voorzien van de volgende waarschuwingssymbolen:

#### Symbool Veiligheidsinformatie



Schade voor personen of eigendommen

Veiligheidsinstructies om gevaarlijke situaties te vermijden door het onnauw-keurig of niet opvolgen van instructies of voorgeschreven werkprocessen.

#### Symbool Opmerking



Schade voor de machine

Belangrijke opmerkingen om de goede werking van de machine te verzekeren.

#### Symbool Milieugevaar



Schade voor het milieu

Milieugevaar door gebruik van materialen die een gevaar inhouden voor de gezondheid en het milieu.

## 1.2 Algemene instructies

- Naast de instructies in deze handleiding moet u rekening houden met de algemene veiligheidsvoorschriften en de wettelijke bepalingen in verband met het voorkomen van ongevallen.
- Voor de machine in gebruik wordt genomen, dient u de bijgeleverde gebruiksaanwijzing en alle andere handleidingen voor hulpuitrusting of hulpstukken zorgvuldig te lezen; tijdens het werk dient u deze handleidingen strikt op te volgen.
- De machine mag enkel worden gebruikt, onderhouden en hersteld door personen die door de Cleanfix-specialist werden opgeleid.
- Besteed veel aandacht aan de veiligheidsinformatie. Enkel met goede kennis kunt u fouten tijdens het gebruik van de machine vermijden en kan de machine storingsvrij worden gebruikt.
- De gebruiksaanwijzing moet altijd beschikbaar zijn op de plaats waar de machine wordt gebruikt. Daarom moet ze zorgvuldig op de machine worden bewaard.
- Als de machine wordt verkocht of verhuurd, moeten deze documenten aan de nieuwe eigenaar/gebruiker worden overhandigd. Laat de overhandiging bevestigen!
- De waarschuwingsstickers op de machine geven belangrijke informatie om gevaar tijdens het werk te vermijden. Als de waarschuwingsstickers onleesbaar of verdwenen zijn, moeten ze worden vervangen.
- Onderdelen moeten veiligheidshalve originele onderdelen zijn.

## 1.3 Gebruiksaanwijzing

- De machine is niet geschikt voor het opnemen van voor de gezondheid gevaarlijke, brandbare of explosieve vloeistoffen, stof of materialen. Er mogen ook geen brandende voorwerpen worden opgenomen, bijv. smeulende sigaretten. Verder is het opnemen van houtstof, bijv. beuken- en eikenstof, verboden = gevaar voor de gezondheid!
- De machine mag tijdens het vegen / zuigen niet door waterplassen rijden.
- Als de machine voor het eerst in gebruik wordt genomen, moet de gebruikte batterij op de voorgescreven wijze volledig worden opgeladen met een eerste lading. Cleanfix is niet aansprakelijk voor batterijschade ten gevolge van een gebrekkige eerste lading.
- Voor elk gebruik moet de gehele machine worden gecontroleerd op perfecte toestand en werkveiligheid. Storingen moeten onmiddellijk worden verholpen! Als de machine niet in orde is, mag ze niet worden gebruikt.
- Neem de machine alleen in gebruik wanneer de afdekkap gesloten en vergrendeld is en de hendel van de schudinrichting ingeschoven is.
- Voor de gebruiker met de machine begint werken, dient hij zich vertrouwd te maken met alle bedieningselementen! Tijdens het werk is het daarvoor te laat!
- Tijdens het werken met de machine dient u stevige en slipvrije schoenen te dragen.
- Enkel de door de ondernemer of zijn afgevaardigde voor gebruik van de machine vrijgegeven oppervlakken mogen worden bereiden.
- De rijstijl moet aan de plaatselijke omstandigheden worden aangepast.

## 1.3 Gebruiksaanwijzing

- De machine mag niet worden gebruikt in omgevingen waar gevaar is voor explosies.
- Tijdens het werk met de machine dient u aandacht te schenken aan derden, met name kinderen.
- Passagiers mogen niet worden meegevoerd.
- Na het inschakelen van de hoofdborstel onmiddellijk beginnen met rijden, anders kunnen er borstelafdrukken ontstaan.
- Om onbevoegd gebruik van de machine te vermijden, dient u de sleutel te verwijderen na gebruik.
- Laat de batterijen nooit leeg achter, maar laad ze zo snel mogelijk weer op.
- Tijdens het transport van de machine worden uitgeschakeld en de zijborstel worden opgetild.
- De Cleanfix KS 650 is bedoeld voor gebruik op terreinen met een maximale hellingsgraad van 2%.
- Er kan over treden of trottoirranden met een hoogte van maximaal 4 cm worden gereden.
- Wijzigingen aanbrengen van schakelaars en beschermrichtingen is verboden.

## 1.4 Onderhoudsvoorschriften

- De in de gebruiksaanwijzing voorgeschreven onderhoudswerken en -intervallen moeten worden nageleefd.
- Dagelijkse en wekelijkse onderhoudswerken moeten worden uitgevoerd door het bedieningspersoneel. Voor alle andere onderhoudswerken dient u contact op te nemen met de Cleanfix-onderhoudsdienst/dealer.
- Overeenkomstig de ongevalpreventievoorschriften moet de veilige toestand van de machine regelmatig (wij adviseren minstens 1 keer per jaar) en na wijzigingen of reparaties door een specialist worden gecontroleerd.
- Onderdelen moeten minstens voldoen aan de door de fabrikant vastgelegde technische vereisten! Dit is gewaarborgd met originele onderdelen.
- Als u de machine reinigt of onderhoudt, of als u onderdelen vervangt, moet de machine worden uitgeschakeld.
- Voor reinigings- en onderhoudswerken moet geschikt gereedschap worden gebruikt.
- Bij het onderhouden met opgetilde afdekkap moet deze volledig worden opengeklapt, zodat ze niet ongewenst kan dichtslaan of kan vallen.
- Bij werken aan het elektrisch systeem altijd de batterijkabel loskoppelen.
- De batterij mag enkel door onderhoudspersoneel worden gehanteerd en verwisseld.
- Let op dat de isolatie van de laadkabel niet beschadigd is en tijdens het laden niet beschadigd raakt. Kabels mogen nergens tegen schuren. Bij een defecte isolatie de on-board-lader niet meer gebruiken.
- De machine mag niet worden gereinigd met een hogedrukreiniger of stoomstraler.
- Het gebruik van agressieve en bijtende reinigingsproducten is niet toegestaan.
- De machine na het reinigen goed laten drogen, bijv. tijdens het weekend.
- Op chassisonderdelen mogen geen las-, boor-, zaag- en slijpwerken worden uitgevoerd. Beschadigde onderdelen mogen enkel door een Cleanfix-monteur/dealer worden vervangen.

## 1.5 Bijzondere gevaren

### Batterij

- Om kruipstromen te vermijden, de batterij altijd schoon en droog houden en ze beschermen tegen verontreiniging door bijvoorbeeld metaalstof.
- Geen metalen voorwerpen of gereedschap op de batterij leggen. Kortsluit- en explosiegevaar!
- Tijdens het opladen van de batterij moet in de laadzone voldoende geventileerd worden. Anders bestaat er explosiegevaar!
- Batterij mag nooit onder stroom worden aangesloten of losgekoppeld.
- Nadat u met de batterij heeft gewerkt, dient u altijd de handen grondig te wassen.

### Gevaar voor de gezondheid

- De schudinrichting waarmee de plaatfilter wordt gereinigd, mag enkel worden bediend wanneer de vuilvergaarbak zich in de machine bevindt en opgetild is.
- In ruimten waar de batterij wordt geladen, mag niet worden gegeten, gedronken of gerookt.

### Bescherminrichtingen

- Gebruik de Cleanfix KS 650 nooit zonder gesloten en vergrendelde afdekkap. (bescherminrichting)!
- De afdekkap nooit openen terwijl de motor draait!

## 1.6 Zorg voor het milieu

- Er is voldoende kennis vereist als u moet omgaan met materialen die een gevaar inhouden voor de gezondheid en het milieu, bijvoorbeeld olie en smeermiddelen.
- Als het opgeveegde materiaal en reinigingsmiddelen worden weggedaan, dient u rekening te houden met de wetgeving terzake en met de plaatselijke voorschriften.
- Als oude olie wordt weggedaan, dient u rekening te houden met de wetgeving terzake en met de plaatselijke voorschriften.
- Gebruikte batterijen met het recyclagesymbool mogen niet worden meegegeven met het huishoudelijk afval, zie "Afdanken van batterijen".

## 1.7 Plaatjes op de machine

De volgende veiligheids- en informatieplaatjes zijn goed leesbaar aangebracht op de veegmachine.



Als plaatjes ontbreken of onleesbaar zijn, moeten ze onmiddellijk worden vervangen.



Vergrendeling vuilvergaarbak



1 Bypass-klep



2 Slijtagecompensatie van de hoofdborstel



3 Kenplaatje machinetype



4 Slijtagecompensatie van de zijborstel

5 Gebruik alleen onderhoudsvrije batterijen

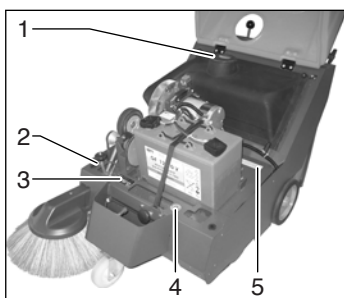
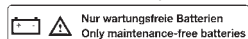

## 1.7 Plaatjes op de machine

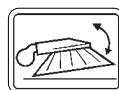
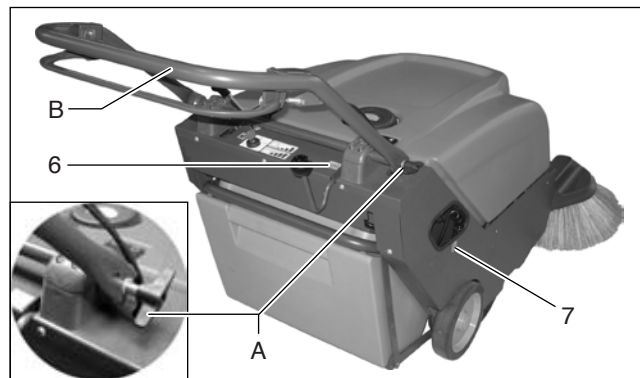

6 Zijborstel neerlaten/optillen



7 Schudinrichting

## 2 In gebruik nemen



### 2.1 Voor de eerste ingebruikname

#### 2.1.1 Uitpakken

Verwijder de verpakking en neem de Cleanfix KS 650 van de pallet nadat u de klembanden heeft verwijderd. Om verpakkingstechnische redenen is de stuurstang bij de Cleanfix KS 650 naar voren geklapt. Breng de stuurstang eerst in de werkpositie.

#### Stuurstang in werkpositie brengen

1. Draai de vleugelschroeven (A) rechts en links van de stuurstang (B) enkele slagen los tot de stuurstang (B) rechtop kan worden gezet.
2. Klap de stuurstang (B) naar achteren en stel ze in op een hoogte die geschikt is voor de gebruiker.
3. Draai de vleugelschroeven (A) rechts en links van de stuurstang (B) opnieuw aan.

#### 2.1.2 Batterij aansluiten

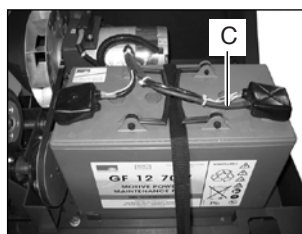

Voor u de machine voor het eerst gebruikt, dient u de plus-kabel van de machine zoals in afbeelding aan te sluiten op de plus-pool (C) van de batterij in de machine.

#### 2.1.3 Eerste lading

Voor de machine voor het eerst in gebruik wordt genomen, moet de gebruikte batterij op de voorgeschreven wijze volledig worden opgeladen met een eerste lading, zie paragraaf 5.4.1. Cleanfix is niet verantwoordelijk voor batterijschade die het gevolg is van een gebrekkige eerste lading.



**Explosiegevaar!** Tijdens het opladen van de batterij moet in de laadzone voldoende ventilatie worden voorzien.



## 2 In gebruik nemen NL

### 2.1.4 Instructie

Voor de eerste ingebruikname is een instructie vereist. De eerste instructie van de machine mag enkel worden gegeven door het gespecialiseerd personeel van uw Cleanfixdealer.

### 2.2 Voor de dagelijkse ingebruikname

Voor de machine in gebruik wordt genomen, moeten de volgende controles worden uitgevoerd:

1. Controleer de bewaarplaats op sporen van lekkage.
2. Controleer de laadtoestand van de batterij en laad ze eventueel op.
3. Controleer de inhoud van de vuilvergaarbak en maak hem indien nodig leeg.
4. Controleer de slijtage van de hoofdborstel en zijborstel.
5. Controleer de ergonomische instelling van de stuurstang en stel de stuurstang indien nodig opnieuw in.

## 3 Bediening NL

### 3.1 Werkwijze

De Cleanfix KS 650 is een compacte veegmachine met rijaandrijving voor het (droog) reinigen van harde vloeren en tapijten. De rechts op het toestel gemonteerde zijborstel (1) haalt het vuil uit hoeken en kanten en brengt het voor de hoofdborstel (3). De hoofdborstel (3) slingert het vuil over-de-kop in de vuilvergaarbak (2). Het opgenomen fijne stof (in afbeelding grijs weergegeven) wordt door een zuigstelsysteem (5) tegen de plaatfilter (1) gevoerd en daar afgescheiden. Enkel stofvrije lucht wordt afgevoerd naar de omgeving.

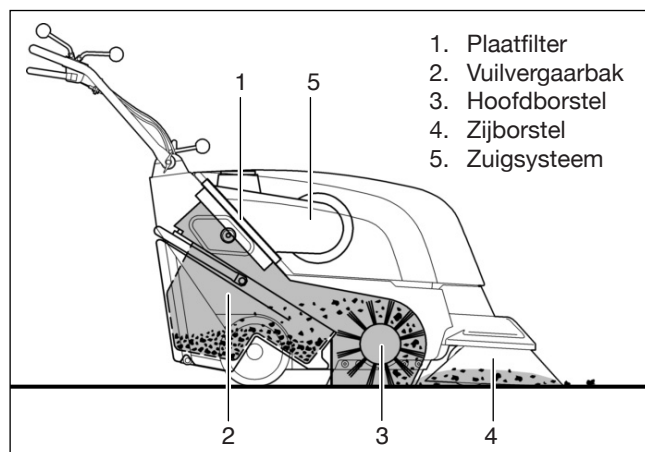

Om de batterij te laden, is in de Cleanfix KS 650 een daarvoor volautomatische on-board-lader geïntegreerd. Om te vermijden dat de batterij te ver ontladen raakt, is de Cleanfix KS 650 tevens uitgerust met een Ontladingsbeveiliging. Deze geeft de batterijtoestand aan tijdens het laadproces en tijdens het ontladen.

## 3 Bediening NL

### 3.2 Bedienings- en indicatie-elementen

#### 3.2.1 Bedieningselementen

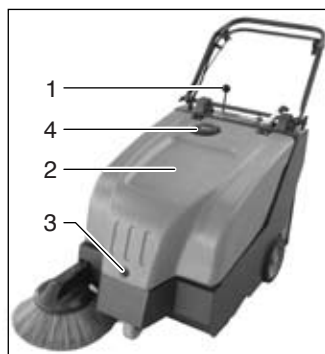

- 1 Hendel voor zijborstel
- 2 Afdekkap
- 3 Vergrendeling afdekkap
- 4 Bypass-klep

#### Hendel voor zijborstel 1

De zijborstel wordt met de hendel omhoog en omlaag gebracht. Hendel naar voor: zijborstel omlaag. Hendel naar achter: zijborstel omhoog.

#### Afdekkap met vergrendeling 2



**Gebruik de machine uitsluitend met gesloten afdekkap!**

Open de afdekkap enkel voor onderhouds- en reparatiewerkzaamheden. Ontgrendel daartoe de vergrendeling (3) met een vierkante sleutel en klap de afdekkap omhoog.

#### Bypass-klep 4

Door de bypass-klep te openen, wordt de afzuiging onderbroken. Stel de bypass-klep indien nodig manueel in.



De afzuiging moet worden onderbroken wanneer vochtig tot nat veegmateriaal wordt opgenomen.

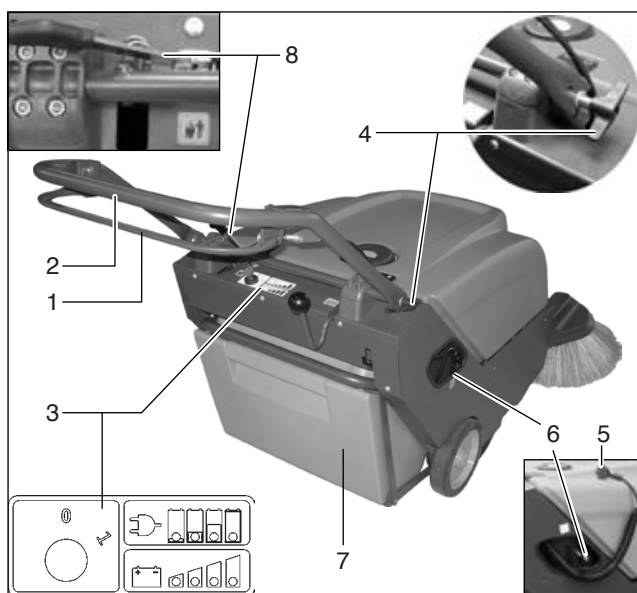

- 1 Hendel
- 2 Stuurstang
- 3 Bedieningspaneel
- 4 Vleugelschroef voor stuurstang
- 5 Laadkabel
- 6 Hefboom voor schudinrichting
- 7 Vuilvergaarbak
- 8 Vergrendeling voor vuilvergaarbak

## Hendel 1, Blz. 69

Deze hendel dient om de rijaandrijving in en uit te schakelen. De hendel moet met de handen naar de stuurstang worden getrokken, zodat de rijaandrijving functioneert en de machine vooruit rijdt. Als de hendel wordt losgelaten, blijft de machine staan (veiligheidsschakeling).

## Stuurstang 2, Blz. 69

De machine wordt met de stuurstang gestuurd.



**Laat de hendel los wanneer u scherpe bochten moet nemen.**

De twee vleugelschroeven (4) dienen om de stuurstang in te stellen op een voor de gebruiker optimale hoogte.

## Bedieningspaneel 3, Blz. 69

Zie paragraaf 3.2.2.

## Laadkabel 5, Blz. 69

De laadkabel van de Cleanfix KS 650 bevindt zich in de opening waar zich ook de hefboom voor de schudinrichting bevindt.

## Hefboom voor schudinrichting 6, Blz. 69

Om de plaatfilter te reinigen, trekt u de hefboom van de schudinrichting verschillende keren uit en duwt u de hefboom weer naar binnen.

## Vergrendeling voor vuilvergaarbak 8, Blz. 69

Om de vuilvergaarbak uit te nemen, zet u de hendel van de vergrendeling naar rechts (in rijrichting) en klapt u tegelijk de stuurstang naar voren. Daardoor gaat het frame van de vuilvergaarbak omlaag, zodat deze vanuit achter kan worden uitgenomen. Om opnieuw te vergrendelen: de stuurstang naar achter trekken tot de vergrendeling hoorbaar vergrendelt.

### 3.2.2 Bedieningspaneel Sleutelschakelaar A

De sleutelschakelaar dient om de machine in- en uit te schakelen en te beveiligen tegen gebruik door onbevoegde personen.

#### Standen van de sleutelschakelaar

Stand **0**: uit      Stand **1**: aan

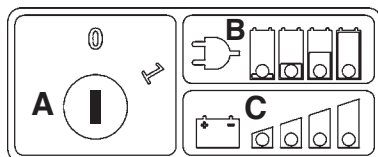

A Sleutelschakelaar  
B Laadindicator  
C Ontlaadindicator

## Laadindicator B

Tijdens het laden geeft de elektronica van de machine het laadniveau aan door middel van vier groene LED's.



De Cleanfix KS 650 kan alleen worden opgeladen wanneer de sleutelschakelaar in stand **0** staat.

Naarmate de batterij verder geladen raakt, branden meer LED's van links naar rechts.



Wanneer de LED's knipperen of bepaalde LED's aan zijn, betekent dit dat er een storing is. Raadpleeg ook de gebruiksaanwijzing van de lader.

## Ontlaadindicator C

Tijdens het vegen geeft de elektronica van de machine via een rode LED (links) en drie groene LED's (rechts) het ontladniveau van de batterijen aan. Als de drie groene LED's aan zijn, zijn de batterijen volledig geladen. Naarmate de batterijen leeglopen, gaan de LED's van rechts naar links uit. Wanneer de laatste groene LED uitgaat, begint de rode LED te knipperen (waarschuwing dat de machine binnenkort wordt uitgeschakeld). Na enige tijd brandt de rode LED continu en wordt de batterijtoestand "Batterij leeg" gemeld. Kort daarna wordt de machine automatisch uitgeschakeld om te voorkomen dat de batterij te ver leegloopt. De machine kan pas weer worden gebruikt wanneer de batterij geladen is.

### 3.3 Werking



**De Cleanfix KS 650 mag niet worden gebruikt in huishoudelijke toepassingen.**



Oefen alle mogelijkheden in een vrije ruimte en gebruik de machine pas wanneer u met de bediening vertrouwd bent.

#### 3.3.1 Inschakelen



De machine mag niet worden ingeschakeld als de afdekkap geopend is! Gevaar voor letsels door de werkende riemaandrijving en het draaiende zuigstelsel!

Zet de sleutelschakelaar in stand **1**.

#### 3.3.2 Bewegen

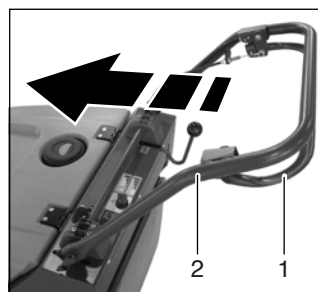

Wanneer de motor draait.

1. Trek de hendel (1) met de handen naar de stuurstang (2).
2. Stuur de machine met de stuurstang (2) in de gewenste richting.

#### 3.3.3 Stoppen

1. Laat de hendel (1) los. De machine vertraagt tot stilstand. Terwijl de motor draait mag de machine niet op een tapijtvloer worden neergezet. Brandgevaar door oververhitting van de vloerbekleding door de draaiende hoofdborstel! Uitzondering: De machine beschikt over de Tapijt-kit (optie), waarmee de hoofdborstel automatisch wordt uitgeschakeld wanneer de machine wordt neergezet.



#### 3.3.4 Vegen



Als in gesloten ruimtes moet worden geveegd, moet er voor voldoende ventilatie worden gezorgd!



Het opvegen van stof dat gevaarlijk is voor de gezondheid, is verboden!

1. Controleer de machine, zie paragraaf 2.2.
2. Open de bypass-klep wanneer u vochtig veegmateriaal dient op te nemen.
3. Schakel de machine in. Zie paragraaf 3.3.1. De motor en de veegfuncties zijn actief.



Na het inschakelen onmiddellijk met de machine beginnen te rijden, anders kunnen er door de draaiende hoofdborstel beschadigingen op de vloer ontstaan.

## 3.3.4 Vegen

- Zijborstel omlaag: plaats de hendel (1) naar voor.
- Bewegen: trek de hendel omhoog, zie paragraaf 3.3.2.
- Rij systematisch over het te reinigen oppervlak.



Rij voorzichtig over treden en trottoirranden met een hoogte van maximaal 4 cm. Laat de hendel los wanneer u over drempels rijdt en kantel de machine een beetje naar achter, zodat het voorwiel over de trede/rand kan gaan.

- Bedien nu en dan de schudinrichting, zie paragraaf "Schudinrichting bedienen".
- Controleer geregeld de inhoud van de vuilvergaarbak en maak hem regelmatig leeg, zie paragraaf "Vuilvergaarbak leegmaken".



Vul de vuilvergaarbak niet te vol! Daardoor kan de stopafstand langer worden. Wees voorzichtig, met name wanneer u bijvoorbeeld ijzervijlsel opveegt!



Stort de inhoud van de vuilvergaarbak alleen vanaf een geringe hoogte om stofontwikkeling te vermijden! Hou indien nodig ook rekening met de windrichting en zorg ervoor dat u niet in de stofwolk staat! **Gevaar voor de gezondheid!**

## 3.3.5 Uitschakelen

Draai de sleutelschakelaar naar stand 0.



Trek de contactsleutel uit de veegmachine als u deze achterlaat, zodat onbevoegde personen de machine niet kunnen gebruiken.

## 3.3.6 Na de veegwerkzaamheden

- Bedien de schudinrichting.
- Maak de vuilvergaarbak leeg.
- Controleer de borstelruimte op verontreiniging en verwijder deze indien nodig, zie paragraaf Borstelruimte reinigen.
- Reinig de machine indien nodig.



**Waarschuwing – Elektrische componenten mogen niet nat worden gereinigd! Gevaar voor een elektrische schok!**



**De machine mag niet worden gereinigd met een hogedrukreiniger of stoomreiniger.**

## Schudinrichting bedienen

Trek de hefboom (6, Blz. 69) verschillende keren snel na elkaar op en neer om het stof van de plaatfilter te verwijderen.



**De schudinrichting mag alleen bij uitgeschakelde motor worden bediend.**

## Vuilvergaarbak leegmaken

- Verplaats de hendel van de vergrendeling (8, Blz. 69) naar rechts (in rijrichting) en kantel tegelijk de stuurstang (2, Blz. 69) naar voren.
- Neem de vuilvergaarbak (2) uit de machine en maak hem leeg.

## Vuilvergaarbak leegmaken

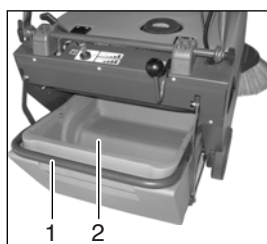

Draag de vuilvergaarbak (2) aan de handgreep (1).



Als het opgeveegde vuil wordt verwijderd / opgeruimd, dient u rekening te houden met de wetgeving terzake en met de plaatselijke voorschriften.

## 3.3.7 Laden en transporteren



Tijdens het laden en transporteren naar de werklocatie moet de zijborstel omhoog staan.

### Laden

Hou tijdens het laden rekening met het gewicht van de machine, zie paragraaf "Technische gegevens".

### Transporteren



**De machine moet degelijk worden gezekerd. Ze mag tijdens het transport niet wegglijden of kantelen! Gevaar voor verwondingen!**

Bij transport op een voertuig of aanhangwagen moet de machine worden gezekerd, zodat ze niet kan weggrollen: sjor de machine zowel vooraan als achteraan goed vast.

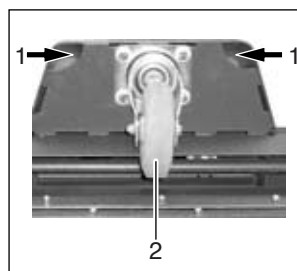

- Zet de machine vooraan vast met een riem, die door de twee openingen (1) in de buurt van het voorwiel (2) wordt gehaald.
- Breng achteraan één riem aan rond het onderste uiteinde van de stuurstang en bevestig de riem aan de aanhangwagen.

## 3.4 Storingen

- Bij overbelasting van de machine daalt het toerental. Zet de sleutelschakelaar in de stand 0. Controleer de zijborstel, de hoofdborstel en de borstelruimte op verontreiniging en verwijder deze indien nodig. Ga na of de batterij geladen is. Schakel de machine opnieuw in. Wanneer de storing zich opnieuw voordoet, dient u contact op te nemen met de Cleanfix-onderhoudsdienst.



**Als de machine niet kan worden uitgeschakeld, dient u goed op het draaiende zuigsysteem te letten wanneer u de kabels loskoppelt of de bougiestekker losmaakt! Gevaar voor verwondingen!**

## 3.5 Opties

De basis KS 650 kan worden uitgebreid met een aantal componenten.

### Tapijt-kit Art. Nr. 065.010

- Als de Cleanfix KS 650 met de Tapijt-kit wordt uitgerust, kan de machine ook worden gebruikt om droog veegmateriaal op te nemen van tapijten.



Accessoires zoals hoofdborstels, zijborstels enz. kunt u vinden op onze website [www.cleanfix.nl](http://www.cleanfix.nl).



Lengte van de machine	cm	110
Hoogte van de machine (stuurstang naar voren geklapt)	cm	72
Breedte van de machine (inclusief zijborstel)	cm	69
Werkbreedte (met / zonder zijborstel)	cm	69 / 71
Breedte hoofdborstel	cm	51
Diameter hoofdborstel	cm	25
Diameter zijborstel	cm	40
Theoretische veegprestatie (met / zonder zijborstel)	m <sup>2</sup> / h	3525 / 2525
Veegsnelheid	km / h	5
Volume vuilvergaarbak	liter	35
Max. gewicht in vuilvergaarbak	kg	25
Filteroppervlak	m <sup>2</sup>	1,5
Vermogen	kW	0,75
Gewicht incl. batterijen	kg	122
Klimvermogen	%	2
Omgevingstemperatuur	°C	0 tot + 40

### Geluidsemissiewaarde

Het volgens DIN EN 60335-2-72 bij maximale gebruiksomstandigheden gemeten geluidsvermogensniveau (LwA) bedraagt:	dB (A)	85
Het volgens DIN EN 60335-2-72 bij normale gebruiksomstandigheden gemeten geluidsdruk niveau (LpA) bedraagt (aan het oor van de bestuurder):	dB (A)	68
Meetonzekerheid (KpA):	dB (A)	2
<b>Trillingen</b>		
De volgens DIN EN ISO 5349 berekende gewogen effectieve waarde van de versnelling waaraan de bovenste ledematen (hand-arm) blootgesteld zijn, bedraagt in normale gebruiksomstandigheden:	m / s <sup>2</sup>	max. 2,5

## 5 Service en onderhoud

### Algemeen



Voor u reparatie- en onderhoudswerkzaamheden uitvoert, dient u absoluut rekening te houden met het hoofdstuk Veiligheidsinformatie!

Als de door ons voorgeschreven onderhoudswerken worden uitgevoerd, bent u er zeker van steeds een bedrijfsklare machine ter beschikking te hebben. Dagelijks en wekelijks onderhoud kan worden uitgevoerd door een daartoe opgeleide gebruiker; al het andere machine-onderhoud mag enkel worden uitgevoerd door geschoold en gekwalificeerd personeel. Neem contact op met de Cleanfix onderhoudsdienst of uw Cleanfix dealer. Als u hiermee geen rekening houdt en als daardoor schade ontstaat, vervalt elke aanspraak op de garantie.

Vermeld bij alle vragen en bestellingen van onderdelen altijd het serienummer, zie paragraaf 1.7 -Kenplaatje.

### 5.1 Cleanfix Service Plan

- waarborgt de betrouwbare werking van Cleanfix machines (preventief onderhoud)
- beperkt de reparatiekosten en kosten voor instandhouding tot een minimum
- waarborgt een lange levensduur en de paraatheid van de machine. Het Cleanfix Service Plan vermeldt in verschillende modules de uit te voeren speciale technische werken en definieert de intervallen voor het onderhoud. Voor de verschillende onderhoudssystemen zijn de te vervangen onderdelen vastgelegd.

### Onderhoud door klant zelf

Door de klant uit te voeren onderhoud aan de hand van de in de gebruiksaanwijzing beschreven verzorgings- en onderhoudsinstructies (dagelijks of wekelijks). Bij levering van de machine wordt de bestuurder/gebruiker vakkundig geïnstrueerd.

## Eenmalig onderhoud

Na de eerste vier weken of na de eerste 20 bedrijfsuren.

### Onderhoud I

#### Halfjaarlijks.

Uitgevoerd door een specialist van uw erkende Cleanfix-dealer aan de hand van het voor de machine specifieke onderhoud met onderdelenkit.

## Onderhoud II

### Jaarlijks.

Uitgevoerd door een specialist van uw erkende Cleanfix-dealer aan de hand van het voor de machine specifieke onderhoud met onderdelenkit inclusief veiligheidscontrole.

## 5.2 Onderhoudsattesten

<p>Aflevering</p> <p>Uitrusting Proefrit Overdracht aan de klant Instructie Uitgevoerd op</p> <p>bij _____edrijsuren</p>	<p>Onderhoud na 4 weken Stempel werkplaats</p> <p>uitgevoerd op:</p> <p>bij _____edrijsuren</p>	<p>Onderhoud om de 6 maanden Stempel werkplaats</p> <p>uitgevoerd op:</p> <p>bij _____edrijsuren</p>	<p>Jaarlijks onderhoud Stempel werkplaats</p> <p>uitgevoerd op:</p> <p>bij _____edrijsuren</p>
<p>Onderhoud om de 6 maanden Stempel werkplaats</p> <p>uitgevoerd op:</p> <p>bij _____edrijsuren</p>	<p>Jaarlijks onderhoud Stempel werkplaats</p> <p>uitgevoerd op:</p> <p>bij _____edrijsuren</p>	<p>Onderhoud om de 6 maanden Stempel werkplaats</p> <p>uitgevoerd op:</p> <p>bij _____edrijsuren</p>	<p>Jaarlijks onderhoud Stempel werkplaats</p> <p>uitgevoerd op:</p> <p>bij _____edrijsuren</p>
<p>Onderhoud om de 6 maanden Stempel werkplaats</p> <p>uitgevoerd op:</p> <p>bij _____edrijsuren</p>	<p>Jaarlijks onderhoud Stempel werkplaats</p> <p>uitgevoerd op:</p> <p>bij _____edrijsuren</p>	<p>Onderhoud om de 6 maanden Stempel werkplaats</p> <p>uitgevoerd op:</p> <p>bij _____edrijsuren</p>	<p>Jaarlijks onderhoud Stempel werkplaats</p> <p>uitgevoerd op:</p> <p>bij _____edrijsuren</p>

## 5.3 Uit te voeren onderhoud door klant

Activiteit	Het volgende onderhoud moet door de klant worden uitgevoerd. De onderhoudsperioden moeten worden nageleefd.	Wanneer?	
		Dagelijks	Wekelijks
Batterijlading controleren, evt. opladen		●	●
Vuilvergaarbak leegmaken		●	●
Borstelruimte reinigen		●	●
Plaatfilter in de stofafzuiging m.b.v. de schudinrichting reinigen en controleren op beschadiging, evt. vervangen.		●	●
Hoofdborstel en zijborstel controleren, evt. reinigen of vervangen		●	●
Dichtingsrubbers (2 zijschorten, 1 achterschort) controleren op slijtage en afstand, evt. vervangen.			●
Werking van zuigsysteem controleren			●
Filtersysteem (plaatfilter) op dichtheid controleren			●
Dichtingen op vuilvergaarbak controleren			●
Vergrendeling van vuilvergaarbak controleren			●
Instelling veegspiegel controleren, eventueel bijstellen			●
Proefrit en functietest			●

## Onderhoud I

Activiteit	Het volgende onderhoud moet door een erkende Cleanfix monteur worden uitgevoerd.	Wanneer?
		Halfjaarlijks
Alle onderhoudswerkzaamheden overeenkomstig het wekelijkse onderhoud door klant		●
Aandrijfriem op slijtage en spanning controleren, evt. vervangen of corrigeren		●
De toestand van de banden controleren		●
Proefrit en functietest		●

## Onderhoud II

Activiteit	Het volgende onderhoud moet 1 keer per jaar door een erkende Cleanfix monteur worden uitgevoerd.	Wanneer?
		Jaarlijks
Alle onderhoudswerkzaamheden overeenkomstig het Onderhoud I		●
Goede werking van bedieningspaneel controleren		●
Goede werking van on-board-lader controleren		●
Bowdenkabels op slijtage controleren, eventueel vervangen		●
Zuiger op slijtage controleren, eventueel vervangen		●
Speling en slijtage van hoofdborstellagering controleren, evt. vervangen		●
Loopvlak en lagerspeling van zwenkwiel controleren, evt. vervangen		●
Lagerspeling van achterwielen en slijtage van loopvlak controleren, eventueel loopwiellageringen en achterwielen vervangen		●
Koolstof van aandrijfmotor verwijderen en nagaan of koolborstels vlot werken en niet versleten zijn, eventueel koolborstels vervangen		●
Proefrit en functietest		●

### 5.4 Batterijsysteem



Bij alle onderhouds- en reparatiewerkzaamheden de sleutelschakelaar in de stand **0** zetten, om te voorkomen dat de machine onverwacht begint te rijden!



Enkel de door Cleanfix goedgekeurde batterijen mogen worden gebruikt.



De batterij mag enkel worden gehanteerd en verwisseld door onderhoudspersoneel.



Er mogen alleen onderhoudsvrije batterijen worden gebruikt.

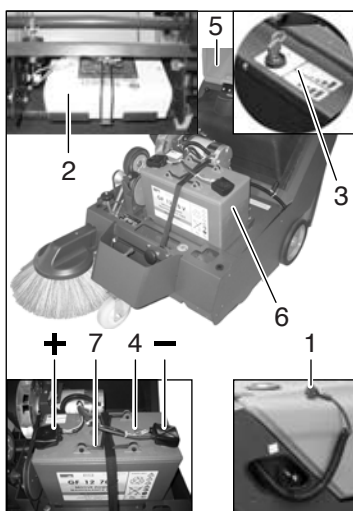

1. Laadkabel
2. On-board-lader
3. Bedieningspaneel
4. Aansluiting batterij
5. Afdekkap
6. Batterij
7. Greep

### 5.4.1 Batterij opladen



Voordat de machine voor het eerst in gebruik wordt genomen, moet de gebruikte batterij op de voorgeschreven wijze worden opgeladen met een eerste lading. Cleanfix is niet aansprakelijk voor batterijschade ten gevolge van een gebrekkige eerste lading.

Tijdens de werking geeft de indicator voor het ontladniveau op het bedieningspaneel (3) het ontladniveau van de batterij aan, zie paragraaf 3.2.2, paragraaf "Indicator ontladingsstoestand" (**C, op blz. 70**). Als de rode LED-indicator brandt, moet de batterij onmiddellijk worden geladen. De batterij (6) wordt geladen met de geïntegreerde on-board-lader (2):

1. Zet de sleutelschakelaar in de stand **0**.



In stand **1** kan de batterij niet geladen worden.

2. Neem de laadkabel (1) uit de opening rechts van de machine.
3. Steek de laadkabel (1) in een stopcontact van 230 V. Tijdens het laden is de Laadindicator zichtbaar op het bedieningspaneel, zie paragraaf 3.2.2, blz. 70 paragraaf "Laadindicator B, blz. 70".



Na het laden trekt u de laadkabel uit het stopcontact en bergt u deze veilig op.

### 5.4.2 Ontladingsbeveiliging

De machine is uitgerust met een ontladingsbeveiliging om te vermijden dat de batterijen te ver ontladen. De ontladingsbeveiliging is geïntegreerd in de elektronica.

### 5.4.3 Verzorging van de batterijen

Laat batterijen nooit leeg achter, maar laad ze onmiddellijk weer op.



Voor instructies voor de verzorging van de batterijen, zie ook de informatie in het document 88-60-2556 "Instructies voor batterijen".

### 5.4.4 Batterij uitnemen



Voor de Cleanfix KS 650 wordt gekanteld, moet de batterij worden verwijderd!

1. Open de afdekkap (5, blz. 74) met een vierkante sleutel en zet de afdekkap (5)



Voor de afdekkap wordt geopend, moet de motor stilstaan. Gevaar voor letsels door de werkende riemaandrijving en het draaiende zuigsysteem!

2. Maak de min-kabel van de machine los van de batterij (4, blz. 74).
3. Maak de plus-kabel van de machine los van de batterij (4+, blz. 74)
4. Maak de riem los.
5. Neem de batterij (6) vast aan haar greep (7, blz. 74) en neem ze uit de machine.

### 5.4.5 Batterij plaatsen



Alleen de speciale, door Cleanfix goedgekeurde, onderhoudsvrije batterijen mogen op de daartoe voorziene positie worden geplaatst.

1. Open de afdekkap (5, blz. 74) met een vierkante sleutel en zet de afdekkap open.



Voor de afdekkap wordt geopend, moet de motor stilstaan. Gevaar voor letsels door de werkende riemaandrijving en het draaiende zuigsysteem!

2. Neem de batterij (6, blz. 74) vast aan haar greep en plaats ze op de voorziene plaats in de machine.
3. Zet de batterij vast met de riem.
4. Verbind de batterij (6) volgens het aansluitschema (4, blz. 14).
5. Sluit de min-kabel van de machine aan op de in de machine geplaatste batterij.
6. Sluit de plus-kabel van de machine aan op de in de machine geplaatste batterij, zie paragraaf 5.4 Batterijsysteem.



Tijdens het verbinden van de batterij kunnen er vonken ontstaan!

7. Sluit de afdekkap zodanig dat deze hoorbaar vergrendelt.

### 5.4.6 Verwijderen van de batterij

Gebruikte batterijen die voorzien zijn van het recyclagesymbool, bevatten recycleerbaar materiaal. De hierin gebruikte zware metalen vormen echter tegelijk een groot gevaar voor de menselijke gezondheid en het milieu. Open batterijen nooit en beschadig ze niet. U mag de inhoud van batterijen nooit vastnemen, inademen of inslikken. Gevaar voor de gezondheid! Zorg ervoor dat batterijen niet in het milieu terechtkomen. Gevaar voor besmetting van grond en water!

### 5.4.6 Verwijderen van de batterij

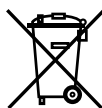

Zoals aangegeven door het logo met de doorstreepte vuilnisbak mogen deze batterijen niet worden meegegeven met het gewone huisvuil. De terugname en verdere verwerking van oude batterijen moet worden afgesproken met uw Cleanfix dealer.

### 5.5 Aandrijvingen

- 1 Zuigsysteem
- 2 Riemaandrijving voor hoofdborstel en rijaandrijving
- 3 Aandrijfas (voor hoofdborstel, zijborstel en rijaandrijving)
- 4 Riemaandrijving zijborstel en hoofdborstel
- 5 Spanrol voor hoofdborstel-aandrijving
- 6 Frictiewielcoulisse
- 7 Schroefverbinding frictiewiellagering
- 8 Riemaandrijving voor rijaandrijving
- 9 Frictiewiel

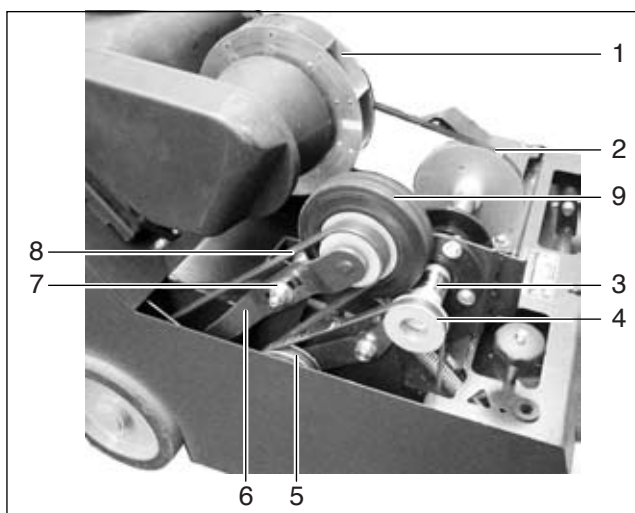

Voor alle onderhouds- en reparatiewerkzaamheden de sleutelschakelaar in de stand 0 zetten, om te voorkomen dat de machine onverwacht begint te rijden!



Voor de afdekkap wordt geopend, moet de motor stilstaan. Gevaar voor letsels door de werkende riemaandrijvingen (2+4+8) en het draaiende zuigsysteem (1)!

### 5.5.1 Aandrijfriemen instellen

Wanneer u vaststelt dat de achterwielas niet meer goed wordt aangedreven, is de spanning van de aandrijfriemen (2+8) mogelijk niet meer voldoende of is het loopvlak van het frictiewiel (9) versleten (afstand tussen loopwiel en loopvlak > 1 mm).

1. Draai de schroefverbinding (7) van de frictiewielcoulisse (6) los.
2. Span de riem (8) die naar de achterwielas loopt op door de frictiewielcoulisse (9) met een geschikt werktuig in het gat te verschuiven.



Het frictiewiel (9) ligt daarbij tegen de aandrijfas (3).

3. Draai de schroefverbinding (7) van de frictiewielcoulisse (6) vast.



## 5.5.1 Aandrijfriemen instellen

- Controleer de riemspanning met een geschikt meettoestel (riemspanning  $95 \pm 5$  Hz).
- Draai de zeskantmoer (4) op de oogschroef (5) tot de trekveer (2) opspant en het frictiewiel ca. 1-2 mm van de aandrijfas (3, blz.) loskomt.
- Draai de zeskantmoer (4) nog een omwenteling verder.
- Voer met de stelmoeren (3) van de bowdenkabel aan de stuurstang een fijnafstemming uit: draai de stelmoeren (3) dusdanig, dat de afstand tussen het frictiewiel en de aandrijfas tussen 0,4 en 1 mm ligt.

- |                               |               |
|-------------------------------|---------------|
| 1 Bowdenkabel                 | 2 Trekveer    |
| 3 Stelmoeren voor bowdenkabel | 4 Zeskantmoer |
| 5 Oogschroef                  |               |

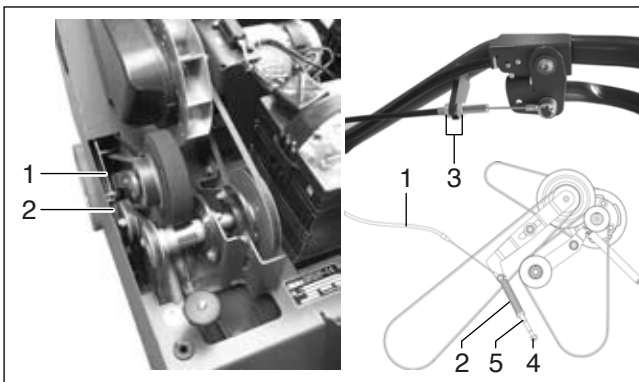

## 5.6 Zijborstel

- 1 verstelling zijborstel (onder afdekkap)
- 2 Afdekkap
- 3 Schroeven in knop
- 4 Knop
- 5 Zijborstel
- 6 Zeskantschroef
- 7 Onderlegging
- 8 Houder zijborstel
- 9 Zeskantmoer

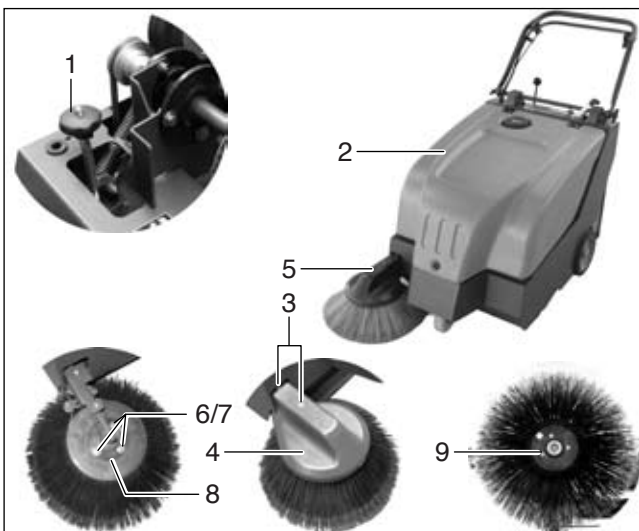

Voor alle onderhouds-en reparatiewerkzaamheden de sleutelschakelaar in de stand 0 zetten, om te voorkomen dat de machine onverwacht begint te rijden!

## 5.6.1 Zijborstelslijtage compenseren

- Open de afdekkap (2) met een vierkante sleutel en zet de afdekkap (2) open.



Voor de afdekkap (2) wordt geopend, moet de motor stilstaan. Gevaar voor letsels door de werkende riemaandrijving en het draaiende zuigstelsysteem!

- Draai de zijborstelverstelling (1) om de hoogte van de zijborstel te wijzigen.
- Sluit de afdekkap (2) zodanig dat deze hoorbaar vergrendelt.

## 5.6.2 Zijborstel vervangen

Controleer de zijborstel (5) wekelijks en vervang hem als hij versleten is.

- Schakel de machine uit en kantel deze naar achter, zie afbeelding.

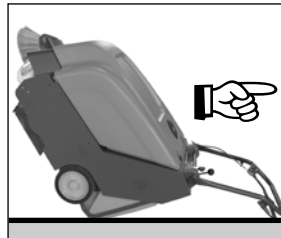

Voor de Cleanfix KS 650 wordt gekanteld, moet de batterij worden verwijderd, zie paragraaf 5.5.4!

Daarnaast moet de stuurstang vantevoren in een verticale positie worden geplaatst.

- Draai de schroeven (3) uit de knop (4) uit en neem de knop (4) eraf.
- Verwijder de zeskantschroeven (6), de onderleggingen (7) en de zeskantmoeren (9).
- Trek de oude zijborstel (5) van de zijborstelhouder (8).
- Steek de nieuwe zijborstel (5) op de zijborstelhouder (8).
- Bevestig de zijborstel (5) met de zeskantschroeven (6), onderleggingen (7) en zeskantmoeren (9) op de zijborstelhouder (8).
- Monteer de knop (4) en bevestig deze met de schroeven (3).

## 5.7 Hoofdborstel



Voor alle onderhouds-en reparatiewerkzaamheden de sleutelschakelaar in de stand 0 zetten, om te voorkomen dat de machine onverwacht begint te rijden!

Haal sleutel uit contact.

- |                           |                              |
|---------------------------|------------------------------|
| 1 Hoofdborstel            | 2 Halve schalen hoofdborstel |
| 3 Boringen                | 4 Schroeven (6x)             |
| 5 Hoofdborstelas          | 6 Geleidingspen              |
| 7 Dichting vuilvergaarbak |                              |

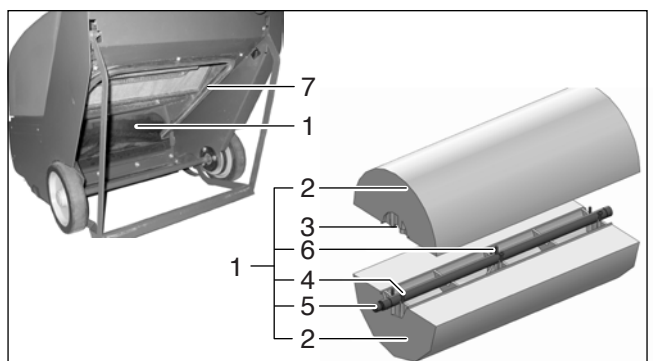

## 5.7.1 Borstelruimte reinigen

De borstelruimte met de hoofdborstel (1, blz.76) en de dichtingen voor de vuilvergaarbak (7, blz.76) moeten dagelijks op vervuiling worden gecontroleerd en eventueel worden gereinigd.



Opgeroeld lint op de hoofdborstel veroorzaakt overbelastingen en dus storingen!

1. Verwijder de vuilvergaarbak, zie paragraaf 5.8.1.
2. Controleer de borstelruimte -de ruimte tussen de hoofdborstel, de plaatfilter en de vuilvergaarbak -op vervuiling en beschadigingen.
3. Verwijder vreemde voorwerpen.
4. Reinig de borstelruimte eerst met een handveger en vervolgens nat (met water). Droog de borstelruimte.
5. Vervang defecte dichtingen voor de vuilvergaarbak, zie paragraaf 5.8.4.

## 5.7.2 Hoofdborstel vervangen

De hoofdborstel (1, blz.76) moet wekelijks worden gecontroleerd en worden vervangen als hij versleten is. Een nieuwe hoofdborstel heeft een diameter van 25 cm. Wanneer de hoofdborstel nog slechts een diameter van 20 cm heeft, moet de hoofdborstel worden vervangen. De hoofdborstel (1) bestaat uit twee halve borstelschalen (2, blz.), die met behulp van schroeven (4, blz.76) op de hoofdborstelas (5, blz.76) worden geschroefd. Let erop dat de beborsteling van de hoofdborstel (1, blz.76) altijd in V-vorm geplaatst is in de rijrichting, zodat het vuil naar het midden van de hoofdborstel wordt gevoerd.

1. Kantel de machine naar achter.



Voor de Cleanfix KS 650 wordt gekanteld, moeten de batterijen worden verwijderd, zie paragraaf 5.4.4!



Voor de Cleanfix KS 650 naar achteren kan worden gekanteld, moet de stuurstang vantevoren in een verticale positie worden geplaatst.

2. Draai de schroeven (4, blz.76) los en neem het hoofdborstelsegment (2, blz.76) af.
3. Draai vervolgens de hoofdborstelas (5, blz.76) met de hand 180° en demonteer het tweede hoofdborstelsegment (2, blz.76).
4. Monteer de nieuwe hoofdborstelsegmenten (2, blz.76) in omgekeerde volgorde. Let bij de montage op de ingestoken geleidingspen (6, blz.76).
5. Zet de machine weer rechtop.
6. Plaats bij de Cleanfix KS 650 de batterij terug, zie paragraaf 5.4.4.
7. Als de hoofdborstel vervangen is (1, blz.76), moet de veegspiegel opnieuw worden ingesteld.

## 5.7.3 Veegspiegel instellen

Als de borstel versleten is en als de hoofdborstel werd vervangen, moet de veegspiegel opnieuw worden ingesteld.

1. Schuif de machine in uitgeschakelde toestand naar een stoffig oppervlak.
2. Schakel de machine in, zie paragraaf 3.3.1, en laat de hoofdborstel gedurende korte tijd in stilstand draaien.

## 5.7.3 Veegspiegel instellen

3. Schakel de machine uit. Zie paragraaf 3.3.5.
4. Hef de machine vooraan iets op en trek de machine op die manier een stuk achteruit.
5. Controleer de veegspiegel (veegspoor) die zich op de vloer heeft gevormd: de breedte van de veegspiegel moet ca. 5 cm bedragen. De randen van de veegspiegel moeten parallel lopen.
6. Open de afdekkap.
7. Wijzig de hoogte van de hoofdborstel met het verstelwiel (1).
8. Sluit de afdekkap.
9. Herhaal stappen 1 tot 8 tot de instelling correct is.

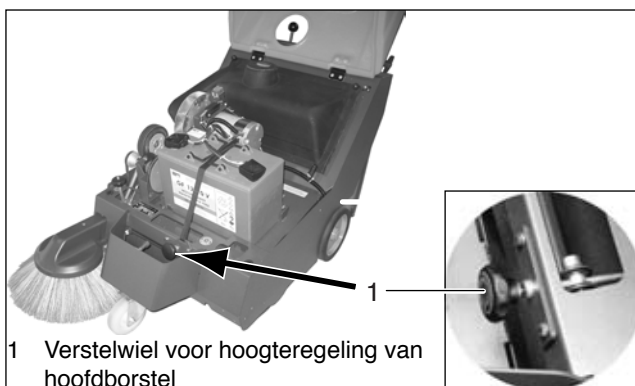

1 Verstelwiel voor hoogteregeling van hoofdborstel

## 5.7.4 Dichtingsrubbers vervangen

De hoofdborstel is omgeven door vier dichtingsrubbers: één voorschort, twee achterschorten (vooraan en achteraan) en twee zijschorten. De vier dichtingsrubbers moeten wekelijks worden gecontroleerd en in geval van slijtage worden vervangen.

1. Kantel de machine naar achter.



Voor de Cleanfix KS 650 wordt gekanteld, moeten de batterijen worden verwijderd, zie paragraaf 5.4.4!



Voor de Cleanfix KS 650 naar achteren kan worden gekanteld, moet de stuurstang vantevoren in een verticale positie worden geplaatst.

- |                                         |                                  |
|-----------------------------------------|----------------------------------|
| 1 Zijschort links                       | 4 Schroefverbinding achterschort |
| 2 Schroefverbinding Seitenschürzen      | 5 Zijschort rechts               |
| 3 Achterschort (achterste achterschort) | 6 Vleugelmoer                    |

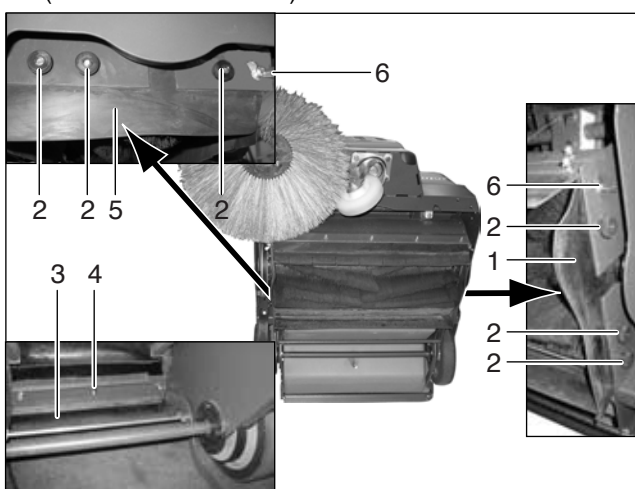

## Zijschort vervangen

1. Draai de schroefverbindingen (2, blz.77) van de zijschorten (1+5, blz.77) los.
2. Vervang de dichtingsrubbers en stel de zijschorten (1+5, blz.77) in: de afstand tot de vloer moet 1 -2 mm bedragen.
3. Schroef de schroefverbindingen (2, blz.77) van de zijschorten (1+5, blz.77) weer op. Schroef voor de aarding ook de vleugelmoer naar positie A (6, blz.77).

## Achterschorten vervangen

1. Verwijder de vuilvergaarbak, zie paragraaf 5.8.1.
2. Draai de schroefverbindingen (4, blz.77) van de achterschorten (A + B) los.
3. Verwissel het dichtingsrubber en stel de achterschort (3, blz.77) in: de afstand van de achterste achterschort (B) tot de vloer moet 1 -2 mm bedragen.
4. Schroef de schroefverbindingen (4, blz.77) van de achterschorten (A + B) weer op.

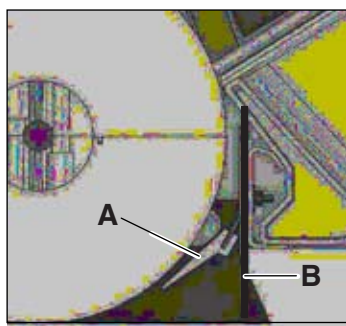

A Voorste achterschort  
B Achterste achterschort

## 5.8 Vuilvergaarbak



Voor alle onderhouds- en reparatiewerkzaamheden de sleutelschakelaar in de stand 0 zetten, om te voorkomen dat de machine onverwacht begint te rijden!

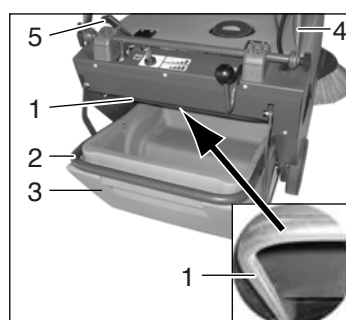

- 1 Dichting voor vuilvergaarbak
- 2 Greep vuilvergaarbak
- 3 Vuilvergaarbak
- 4 Stuurstang
- 5 Hendel voor vergrendeling vuilvergaarbak

### 5.8.1 Vuilvergaarbak uitnemen

1. Schakel de machine uit en zet de hendel (5) voor de vergrendeling van de vuilvergaarbak naar rechts (in rijrichting) en klap tegelijk de stuurstang (4) naar voren. Het frame (D) voor de vuilvergaarbak gaat omlaag.



Voor de vuilvergaarbak (3) wordt verwijderd, moet de motor stilstaan. Gevaar voor verwonding door weggeslingerd veegmateriaal en geproduceerd stof!

2. Trek de vuilvergaarbak (3) aan de greep (2) langs achter uit de machine.

### 5.8.2 Vuilvergaarbak leegmaken

Controleer de inhoud van de vuilvergaarbak (3) regelmatig en maak de vuilvergaarbak indien nodig leeg.



Als het opgeveegde vuil wordt opgeruimd, dient u rekening te houden met de wetgeving terzake en met de plaatselijke voorschriften.

### 5.8.3 Vuilvergaarbak terugplaatsen

1. Zet de vuilvergaarbak (3) weer op zijn plaats tot hij merkbaar in het frame (D) vergrendelt.
2. Trek de stuurstang (4) naar achter tot de hendel (5) voor de vergrendeling van de vuilvergaarbak hoorbaar vergrendelt.

### 5.8.4 Dichtingen vervangen

De slijtage van de dichtingen (C) voor de vuilvergaarbak moet wekelijks worden gecontroleerd en de dichtingen moeten indien nodig worden vervangen.

1. Neem de vuilvergaarbak uit, zie paragraaf 5.8.1.
2. Trek de dichtingen (C) van de randen.
3. Duw nieuwe dichtingen (C) op de randen.
4. Plaats de vuilvergaarbak, zie paragraaf 5.8.3.

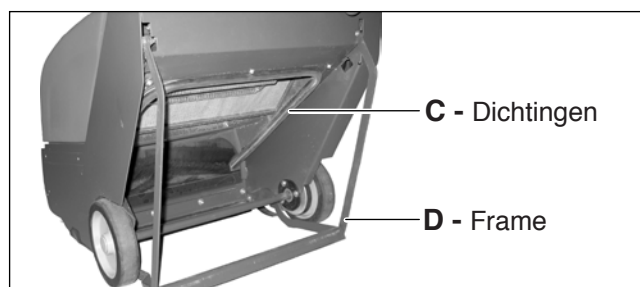

## 5.9 Stofafzuiging



Voor alle onderhouds- en reparatiewerkzaamheden de sleutelschakelaar in de stand 0 zetten, om te voorkomen dat de machine onverwacht begint te rijden!

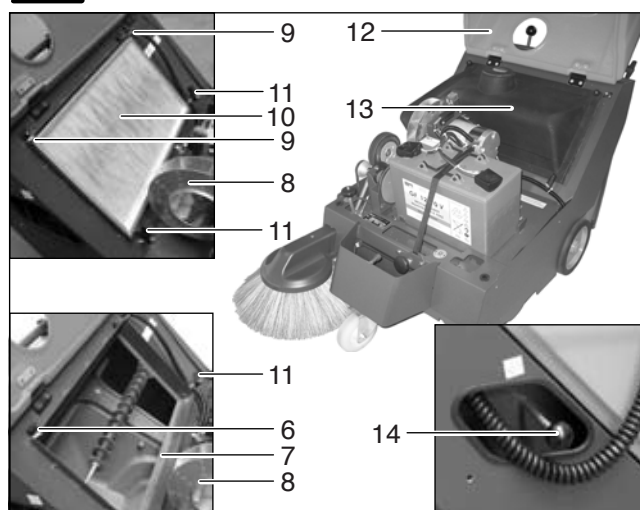

- 6 Kartelschroeven
- 7 Dichtingsstrip
- 8 Zuigsysteem
- 9 Schroeftap (voor bovenste filterkapbeveiliging)
- 10 Plaatfilter
- 11 Onderste filterkapvergrendeling
- 12 Afdekkap
- 13 Filterkap
- 14 Hefboom van schudinrichting

### 5.9.1 Stof van plaatfilter verwijderen tijdens het werk

De plaatfilter (10, blz.78) in de stofafzuiging moet regelmatig en indien nodig met de schudinrichting worden gereinigd:

1. Trek de hefboom (14, blz.78) van de schudinrichting verschillende keren op en neer terwijl de motor uitgeschakeld is.

### 5.9.2 Plaatfilter uitnemen

1. Open de afdekkap (12, blz.78) met een vierkante sleutel en zet de afdekkap open.



Voor de afdekkap wordt geopend, moet de motor stilstaan. Gevaar voor letsels door de werkende riemaandrijving en het draaiende zuigsysteem!

2. Maak de bovenste filterkapvergrendelingen los: schroef de kartelschroeven (6, blz.78) van de schroeftappen (9, blz.78).
3. Maak de onderste filterkapvergrendelingen los: zwenk de zwenkbare vergrendelingen (11, blz.78) naar buiten.
4. Neem de filterkap (13, blz.78) uit.
5. Neem de plaatfilter (10, blz.78) uit.

### 5.9.3 Plaatfilter grondig reinigen



Stof niet inademen. Gevaar voor de gezondheid! Draag een geschikt stofbeschermingsmasker.

1. Laat de plaatfilter (10, blz.78) een paar keer vanaf geringe hoogte op een effen, stevige ondergrond vallen. Let op dat u de filterlamellen niet beschadigt!



De ondergrond mag geen oneffenheden vertonen. Laat de plaatfilter niet schuin op de ondergrond vallen.



Als de plaatfilter beschadigde filterlamellen heeft, mag hij niet worden gemonteerd!

### 5.9.4 Dichtingsstrips vervangen

Als de plaatfilter (10, blz.78) gedemonteerd is, controleert u de zelfklevende dichtingsstrips (7, blz.78) op beschadiging. Vervang als volgt de beschadigde dichtingsstrips.

1. Trek de beschadigde dichtingsstrips (7, blz.78) af.
2. Reinig het oppervlak waarop de dichtingsstrips worden gelijmd en verwijder eventuele lijmresten.
3. Bevestig de nieuwe dichtingsstrips.

### 5.9.5 Plaatfilter plaatsen

1. Plaats de grondig gereinigde of nieuwe plaatfilter (10, blz.78) met de juiste zijde in het filterframe.



Let op het opschrift aan de zijkant van de plaatfilter!

2. Plaats de filterkap (13, blz.78).
3. Sluit de onderste filterkapvergrendelingen: draai de zwenkbare vergrendelingen (11, blz.78) over de rand van de filterkap (13, blz.78).
4. Sluit de bovenste filterkapvergrendelingen: schroef de kartelschroeven (6, blz.78) op de schroeftappen (9, blz.78).

### 5.9.5 Plaatfilter plaatsen

5. Sluit de afdekkap (12, blz.78) zodanig dat deze hoorbaar vergrendelt.

### 5.9.6 Zuigsysteem controleren

1. Schakel de machine in. Zie paragraaf 3.3.1.
2. Reinig een stoffig oppervlak als test, zie paragraaf 3.3.4.
3. Schakel de machine uit. Zie paragraaf 3.3.5.
4. Verwijder de vuilvergaarbak, zie paragraaf 5.8.1.
5. Ga na of er zich stof heeft afgezet aan de binnenzijde van de plaatfilter (10, blz.78).
6. Als u vindt dat de zuiger niet werkt of als er stof uit de machine komt, dient u contact op te nemen met uw Cleanfix-onderhoudsdienst.



Open de afdekkap (12, blz.78) niet terwijl de motor draait. Gevaar voor letsels door de werkende riemaandrijving en het draaiende zuigsysteem (8, blz.78)!

### 5.9.7 Filtersysteem op dichtheid controleren



Open de afdekkap (12, blz.78) niet terwijl de motor draait. Gevaar voor letsels door de werkende riemaandrijving en het draaiende zuigsysteem (8, blz.78)!

1. Controleer bij uitgeschakelde motor, geopende afdekkap en verwijderde filterkap (13, blz.78) of er stof naar buiten komt aan de randen van de plaatfilter (10, blz.78).
2. Als dit het geval is, controleert en vervangt u de dichtingsstrips (7, blz.78), paragraaf 5.9.4.
3. Controleer en vervang eventueel de plaatfilter (10, blz.78). Het frame van de plaatfilter mag niet verbogen zijn en geen beschadigingen vertonen. Controleer of de plaatfilter met de juiste zijde is geplaatst, zie paragraaf 5.9.5.
4. Herhaal deze controle na enige reinigingstijd. Als er nog steeds stof aan de randen van de plaatfilter naar buiten komt, dient u contact op te nemen met uw Cleanfix-onderhoudsdienst.

### 5.10 Speciale accessoires

Tapijt-kit  
T.b.v. de reiniging van tapijtvloeren  
Art. Nr. 065.010



Hiermee verklaart de producent :

**Cleanfix Reinigungssysteme AG - Stettenstrasse - CH-9247 Henau**

algeheel verantwoordelijk te zijn dat het product:

**Veegmachine  
KS 650**

**Vanaf serienummer 9001 e.v.**

(Bezeichnung, Typ, Seriennummer)

waarop deze verklaring betrekking heeft, in overeenstemming is met de volgende normen:

**2006 / 42 / EC**

**sowie den Anforderungen gemäß  
2004 / 108 / EC entspricht.**

Bij deze verklaren we dat dit product voldoet aan de essentiële vereisten van de volgende richtlijnen:

**EN 60335-2-72**

**EN 55012**

**EN 61000-6-2**

**Henau 10.01.2011**

(Ort und Datum der Ausstellung)



Roland Flück

Cleanfix Reinigungssysteme AG - Stettenstrasse • CH-9247 Henau-Uzwil SG - Tel. 0041 71 955 47 47 • Fax 0041 71 955 47 60  
www.cleanfix.com - info@cleanfix.com